

Varenr. 89994-89999

VULKANISERING FUGEBÅND TRELLEBORG AM

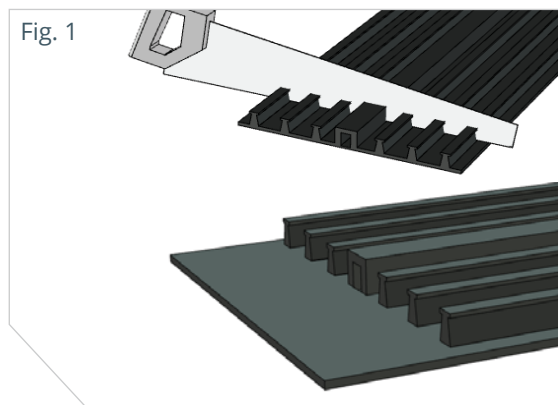

Fig. 1

1. Innledning

I mange tilfeller må skjøter vulkaniseres på byggeplassen, da det ikke er mulig å lage gode nok tegninger på forhånd. Det kreves nøyaktighet, men kan gjøres uten problemer dersom denne beskrivelsen blir fulgt.

LES HELE DENNE VEILEDNINGEN FØR ARBEIDET STARTER!

Lag et kutt med sag eller kniv ned til overkant fugebånd som vist i Fig. 1, ca. 10 cm fra enden av fugebåndet. BRUK VINKEL, og lag strek. Skjær av de oppstikkende ankrene og senterbulp slik at det kun står igjen et flatt bånd. Slip gjerne vekk restene med en vinkelsliper.

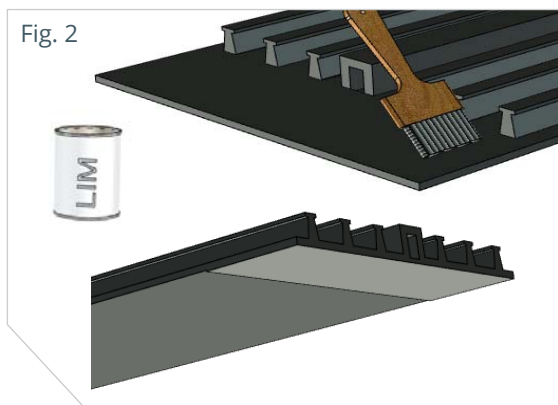

Fig. 2

2. Skjøting av fugebånd

Påfør lim med en kost på hele anleggsflaten som vist i Fig 2.

Se teknisk datablad for lim vedrørende temperatur og tørketid. Limet inneholder løsemiddel, se sikkerhetsdatablad.

Undersiden av det andre båndet som skal laskeskjøtes, slipes med grovt sandpapir i et område på minst 10 cm fra enden, og påføres lim på minst hele anleggsflaten! Det er viktig at det påføres lim på begge fugebåndsdeler! Limet skal nå tørke til det blir klebrig. Bruk tiden på å lese punkt 3 og 4 nøye, en gang til.

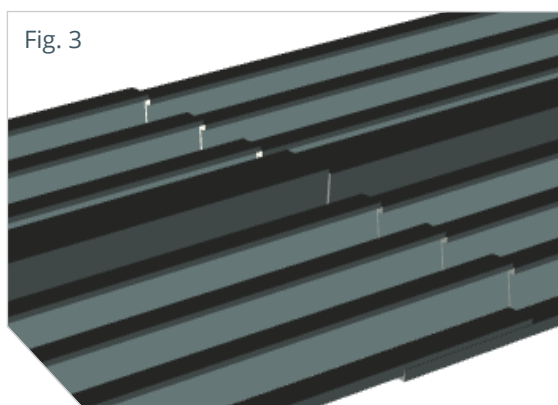

Fig. 3

3. Montering

Når limet er blitt klebrig, føyes de to fugebånddelene sammen (Fig 3). La fugebåndet ligge plant på et bord. Det kan være en fordel å legge de to fugebånddelene langs en planke som er skrudd fast til bordet, slik at skjøten ikke blir skjev. Sørg for at ankerprofilene på oversiden klemmes godt mot hverandre. Legg skjøten under press til limet har tørket, minst 30 minutter i 20°C. Bruk lodd! UNNGÅ Å BØYE FUGEBÅNDET FØR PUNKT 4 ER GJENNOMFØRT! Etter at limet har tørket, legg fugebåndet opp på treplank med ca. 50 cm mellom hver plank. Fugebåndet bør hvile på minst fire treplanker, slik at det blir luft mellom bordet og fugebåndet, og at det ikke er bøy på skjøten. Skjøten skal nå dekket med en lamineringstape rundt hele, se punkt 4.

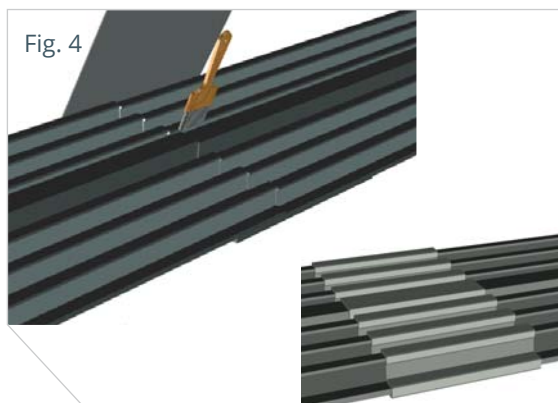

Fig. 4

4. Lamineringstape

Skjær til en lamineringstape med bredde 30 cm (og lengde ca 100 cm for AM 350) som skal legges rundt hele skjøten, både under og over. Smør lim på fugebåndet PÅ BEGGE SIDER og la limet tørke til det er klebrig. La fugebåndet ligge på treplankene for å få luft til limet på undersiden. Smør lim på lamineringstapen, tre den inn under fugebåndet mellom treplankene og la limet tørke til det er klebrig. Sentrér tapen under skjøten, fjern treplanker, legg fugebåndet ned på tapen og press delene sammen. Fortsett til oversiden. Legg lamineringstapen anker for anker, slik at den følger profilen på fugebåndet. Bruk gjerne en hard håndrulle (HauCon varenr. 83100) for å presse ut luften i alle hjørner. Skjær vekk overfødig tape. La skjøten hvile minst 30 minutter i 20° C. Skjøten er ferdig.